

DESCRIPCION

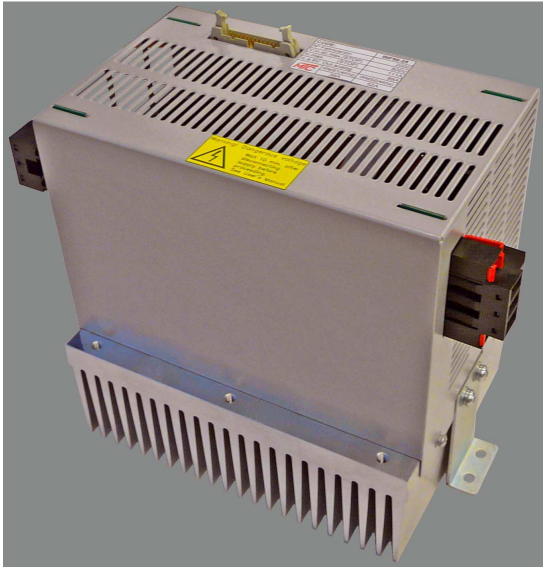

35 kW IGBT power stack con excelentes prestaciones para el control de cargas y aplicaciones con regeneración a red:

- V_{SUPPLY} 24V.
- $V_{BUS (MAX)}$ 800V_{DC}.
- Medida de V_{BUS}
- Medida de temperatura del IGBT
- Medida de corrientes en las 3 fases
- Conexión con tarjeta de control con cable plano 26_{PIN}
- Banco capacitivo 1500 μ F
- Salida a fases mediante conectores
- Admite varios sentidos de ventilación
- Varios rangos de medida en un mismo tamaño
- Test eléctrico al 100% de la producción
- IGBT Infineon FS150R12KT4_B11
- IGBT Driver diseño Dutt

Considered Area	Dimensions _(mm) (Without fan)			Weight _(Kg)
	Height	Width	Length	
Total necessary Area	240	255	165	6.5Kg.
Heatsink	77	215	165	

FRECUENCY-CURRENT (RMS) & FRECUENCY-CONSUMPTION

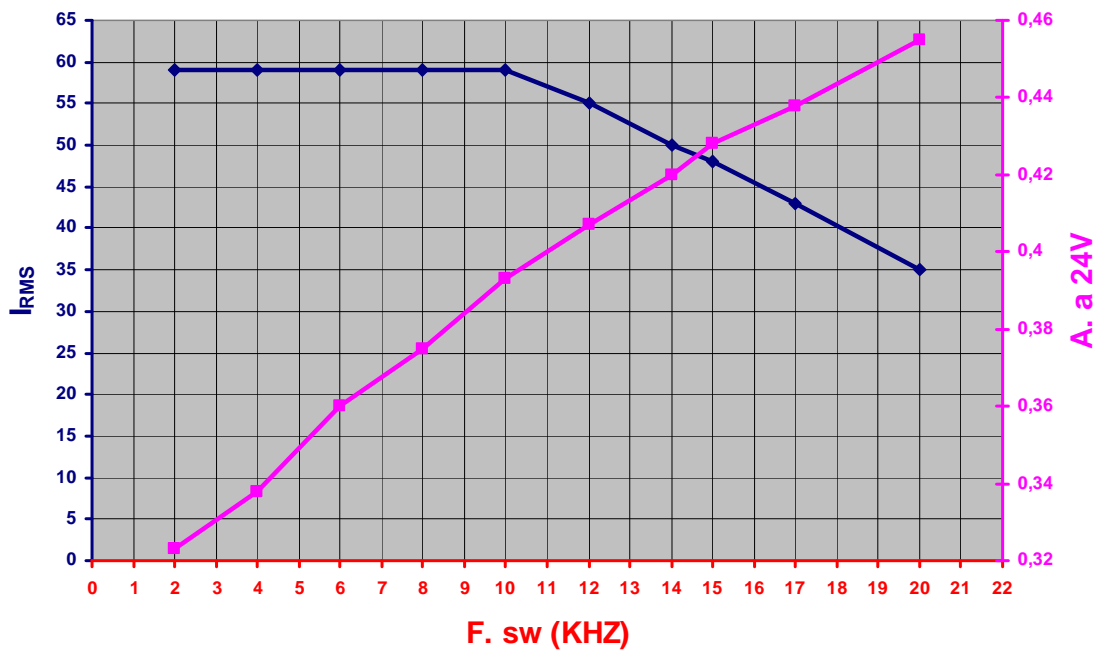

(V_{BUS} =560V, $T_{AMB.}$ =40°C, F_{out} =50Hz, Fan SKF 16B, $Pressure_{ATM}$ =1010mbar)

APLICACIONES

- Control de motores
- UPS
- Solar
- Almacenamiento energético
- Control de bombas

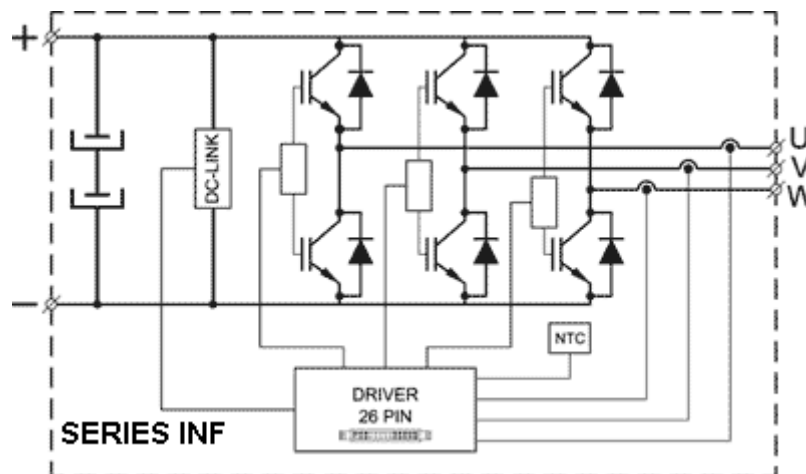
DIAGRAMA TECNICO**PERSONALIZACION**

Todos los equipos son íntegramente diseñados y fabricados en nuestras instalaciones situadas en Guipúzcoa (España). Tanto los equipos de potencia (incluido drivers), como sus respectivas controladoras, pueden ser totalmente adaptadas a los requisitos de cada aplicación. Tanto a nivel de diseño como de producción.

Sabemos que cada proyecto es diferente, no dude en consultar con nuestro equipo técnico sales@duttelelectronics.com

CONTROL OPCIONAL

Los módulos de potencia Dutt son compatibles con cualquier control mediante cable plano de 26 PIN

El equipo técnico de Dutt también diseña soluciones de control y software totalmente adaptados a las características de sus stacks IGBT.

El control del stack puede ser opcionalmente optimizado mediante la tarjeta de control **Dutt 5000**, diseñada especialmente para aplicaciones con regeneración a red o para el control individual de motores y bombas.

Para aplicaciones que requieren un control simultáneo y preciso de múltiples motores es recomendable el uso de la controladora **MTC 4011**. La cual es capaz de controlar con la máxima precisión motores DC, asíncronos y brushless.

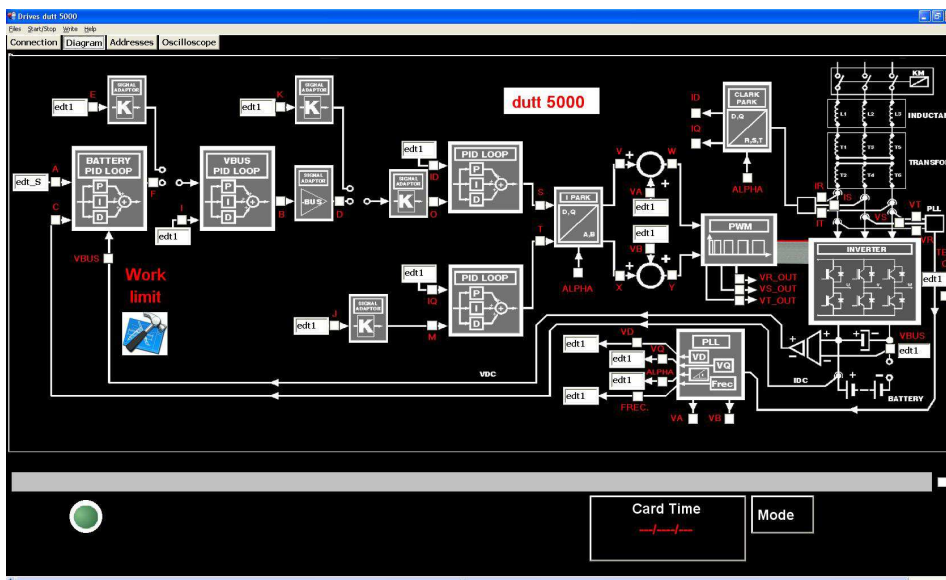

Dutt 5000 Control panel

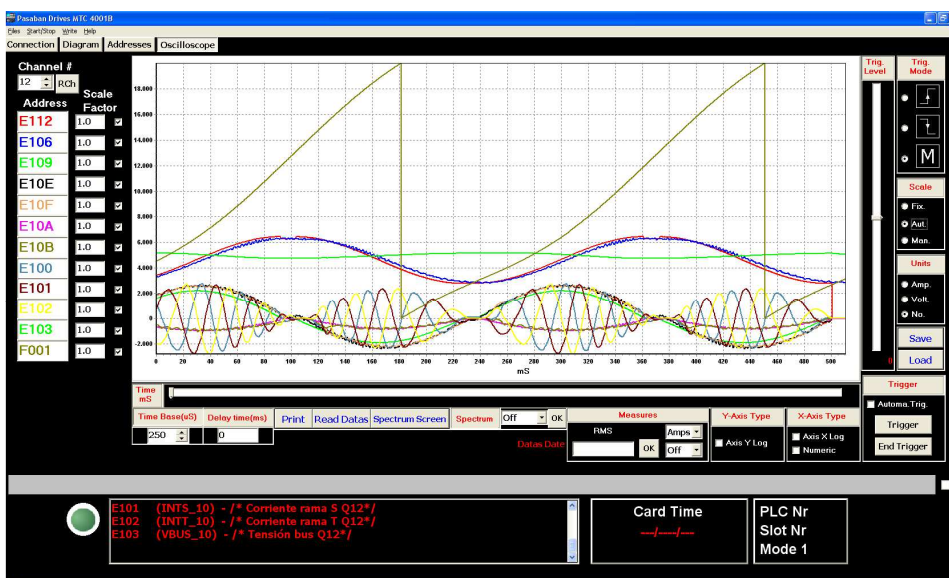

MTC 4011 Oscilloscope panel